

Partea III.

PREVEDERI LA NIVELUL ZONELOR FUNCȚIONALE, SUBZONELOR FUNCȚIONALE ȘI UNITĂȚILOR TERITORIALE DE REFERINȚĂ DIN INTRAVILANUL MUNICIPIULUI ORADEA

ARTICOLUL 32 Reglementări pentru intravilanul Municipiului Oradea

(1) Planul Urbanistic General al Municipiului Oradea stabilește următoarele reglementări, la nivelul zonelor funcționale, a subzonelor funcționale și a unităților teritoriale de referință:

M1

Zonă mixtă cu regim de construire închis adiacentă principalelor artere de trafic

SECȚIUNEA 1. CARACTERUL ZONEI

Zonă cu funcțiuni mixte de tip subcentral dezvoltată în lungul principalelor artere de circulație ale municipiului.

Zona se remarcă printr-o structură funcțională heterogenă, caracterizată de mixajul între activitățile de interes general, cu acces public, ce tind să ocupe parterele și locuirea de tip colectiv situată la nivelele superioare ale imobilelor multifuncționale. Sunt de asemenea prezente, ocupând imobile monofuncționale, instituții publice și de interes pentru public, dar și alte tipuri de activități. Alături de acestea, rezultat al unei redezvoltări incomplete, se întâlnește locuirea de tip individual periferic. Gradul de finisare urbană în spiritul regulii dominante, impuse prin efectul redezvoltării moderne, e neuniform. Parcelarul e în general inegal, regăsindu-se parcele cu fronturi înguste spre stradă (în general de 15 - 18 m) și adâncimi variabile, ocupate de clădiri aparținând tipologiei tradiționale, de tip periferic, dar și parcele cu deschideri importante spre spațiul public (20 – 50 m), rezultat al procesului de restructurare aflat în desfășurare. Specific e modul de construcție urbană de tip închis, cu imobile situate în aliniament, cu regim mediu de înălțime, cu tendință de aliniere la cornișă. Structura urbană relevă un grad ridicat de diferențiere, rezultat al evoluției istorice.

A. CONDIȚIONĂRI PRIMARE

Intervențiile vizând restructurarea integrală sau parțială a unei parcele și derogările de la prezentul regulament, care nu se încadrează, conform legii în condițiile de elaborare PUZ, vor fi reglementate studii urbanistice preliminare / PUD și vor avea în vedere asigurarea coerenței dezvoltării / ridicarea gradului de finisare urbană. Nu se admit intervenții care permanentizează corpurile parazitare sau pe cele care nu se încadrează în prevederile prezentului Regulament (reparații capitale, extinderi etc).

Suplimentar față de situațiile prevăzute prin lege, se va elabora PUZ pentru următoarele situații, pe o suprafață minimă corespunzătoare cu cea a cvartalului:

- (a) parcelarul din jurul amplasamentului este unul atipic, prin dimensiunile sau geometria parcelelor;
- (b) parcela studiată are dimensiuni semnificativ mai mari față de media parcelelor imediat învecinate (200% sau mai mult);
- (c) utilizările predominante pe parcelele învecinate sunt diferite față de utilizările propuse;

PUZ sau PUD se vor elabora în considerarea prevederilor prezentului Regulament în ceea ce privește obiectivele și servituțile de utilitate publică, utilizarea funcțională, condițiile de amplasare, configurare și echipare a clădirilor, posibilitățile maxime de ocupare și utilizare a terenului.

Este admisibilă comasarea cu parcele învecinate pentru extinderea activităților existente, dacă parcelele învecinate nu se afla integrate într-o unitate teritorială de referință pentru care este interzisă în mod definitiv modificarea utilizării funcționale, caz în care acestea vor fi incluse în prezentul UTR / subzonă. În acest caz se va elabora un PUZ.

B. SERVITUTI PENTRU OBIECTIVE DE UTILITATE PUBLICĂ AFLATE ÎN ZONĂ, ALTE RESTRICTII

Se vor aplica în mod obligatoriu servituțiile generate de obiectivele de utilitate publică precum și celelalte restricții, așa cum sunt ele evidențiate în PUG - planșa PUG_06 „Reglementări Urbanistice. Unități Teritoriale de Referință” și în RLU – Cap. 2 – Terenuri și Zone cu Regim Special și Cap. 3 - Condiții Generale Privitoare la Construcții.

Servituți de utilitate publică:

Pentru trasa stradală până la nivel de colectoare se vor aplica servituțiile așa cum sunt ele marcate în PUG (a se vedea planșa PUG_06 „Reglementări Urbanistice. Unități Teritoriale de Referință”)

În cazul elaborării PUZ, în cadrul acestuia se vor stabili locații concrete și servituțiile de utilitate publică aferente pentru trasa stradală de interes local, infrastructura edilitară, spațiile verzi, locurile de joacă pentru copii, piațete, instituții publice de învățământ, sănătate, locințe sociale etc, conform programului urbanistic stabilit prin Avizul de Oportunitate (Avizul Arhitectului Șef).

C. REGLEMENTĂRI PENTRU SPATIUL PUBLIC

Amenajarea și utilizarea spațiului public se va face cu respectarea reglementărilor cuprinse în Anexa 4 și a reglementărilor de mai jos.

Procesul de reabilitare și modernizare a spațiului public se va desfășura numai pe bază de proiecte complexe de specialitate ce vor viza ameliorarea imaginii urbane în concordanță cu caracterul acestuia, dezvoltarea cu prioritate a deplasărilor pietonale și a spațiilor destinate acestora, a modalităților de deplasare velo, reglementarea circulației autovehiculelor și a parcării, organizarea mobilierului urban și a vegetației. Acestea vor fi supuse avizării de către Institutia Arhitectului Șef;

Pentru rețeaua de străzi, se vor aplica profile transversale unitare, (conform Anexei 6).

Spațiile urbane de tip piață, piațetă, scuar etc, vor fi dedicate în cât mai mare măsură circulației și amenajărilor pietonale și vor include arbori, mobilier urban etc. Se va urmări organizarea traficului motorizat în așa fel, încât un număr cât mai mare a fronturilor care delimitează spațiile urbane menționate să fie pietonale.

Mobilierul urban va fi integrat unui concept coerent pentru imaginea urbană a spațiilor publice din întregul ansamblu.

Utilitățile se vor introduce în totalitate în subteran.

SECȚIUNEA 2. UTILIZARE FUNCȚIONALĂ

Se va aplica lista utilizărilor / activităților corespunzătoare fiecărei categorii de funcțiuni, conform *Anexei 1* la prezentul Regulament.

1. UTILIZĂRI ADMISE

Structură funcțională mixtă incluzând:

- Locuințe colective
- Funcțiuni administrative
- Funcțiuni de administrare a afacerilor
- Funcțiuni financiar-bancare
- Funcțiuni terțiare
- Funcțiuni de cult
- Funcțiuni de cultură
- Funcțiuni de învățământ și cercetare
- Funcțiuni de turism
- Funcțiuni de sănătate și asistență socială

Spațiile de locuit (apartamente) vor putea fi amplasate doar la etajele imobilelor. Prezența locuirii nu este obligatorie.

La imobilele noi, parterele spre spațiile publice vor avea în mod obligatoriu funcțiuni de interes pentru public.

2. UTILIZĂRI ADMISE CU CONDIȚIONĂRI

Conversia funcțională în cazul locuințelor situate la parterul clădirilor existente cu condiția asigurării accesului direct din spațiul public. Diferența de nivel între stradă și intrare va fi de maximum o treaptă. Eventuale diferențe de nivel până la cota parterului pot fi preluate doar în interior. Admisibilitatea deschiderii

unui acces pe o fațadă nu e garantată, fiind determinată de configurația și arhitectura clădirii. Pentru activități cu acces public limitat (birouri etc) se admite accesul din gang sau, dacă locuirea nu e prezentă pe parcelă, din curtea imobilului.

Elemente aferente infrastructurii tehnico-edilitare, cu condiția amplasării acestora în subteran sau în afara spațiului public.

Instalații exterioare (de climatizare, de încălzire, pompe de căldură etc) cu condiția ca în funcționare acestea să producă un nivel de zgomot care să fie inaudibil la nivelul ferestrelor vecinilor.

Garaje publice sau private sub și supraterane în clădiri dedicate cu următoarele condiții:

- (a) să nu ocupe exclusiv frontal spre spațiul public (să fie amplasate în interiorul parcelei, în spatele unui tract dedicat altor funcțiuni);
- (b) accesul autovehiculelor să se realizeze acolo unde este posibil, din străzi cu circulație redusă / secundare și să fie organizat astfel încât să nu perturbe traficul.

Activități de tip terțiar ale locatarilor desfășurate în interiorul locuințelor, fără ca acest fapt să implice o conversie funcțională – servicii profesionale sau manufacturiere, conform Anexei 1 la prezentul regulament, prestate numai de proprietari/ocupanți, cu următoarele condiții:

- (a) să se desfășoare în apartamentul în cauză în paralel cu funcțiunea de locuire;
- (b) suprafața utilă ocupată de acestea în scopul desfășurării activității de baza, să nu depășească 50 mp;
- (c) să implice maximum 5 persoane;
- (d) să aibă acces public limitat (ocazional);
- (e) să nu producă poluare fonică, chimică sau vizuală;
- (f) activitatea (inclusiv depozitarea) să se desfășoare numai în interiorul locuinței.

Spălătorii auto, cu următoarele condiții:

- (a) activitatea de spălătorie nu este însoțită, pe aceeași parcelă, de activități precum service auto, tinichigerie, vopsitorie sau alte servicii tehnice asemănătoare;
- (b) numărul boxelor/ spațiilor destinate spălării este limitat la unul singur. Nu se admit extinderi ale unităților existente;
- (c) există posibilitatea parcării pentru clienții aflați în așteptare;
- (d) spălătoria se află la o distanță minimă de 15 m față de orice fereastră a unei locuințe;
- (e) elaborarea și aprobarea, în prealabil, a unui PUD în vederea organizării acceselor și funcțiunilor pe parcelă.

Spații verzi cu acces public, funcțiuni de agrement și sport, spații de recreere, cu următoarele condiții:

- a) aceste funcțiuni să fie complementare ca dezvoltare funcțiunilor de baza, admise și să coexiste cu cele din urma.

3. UTILIZĂRI INTERZISE

Activități / servicii de tip industrial sau cvasiindustrial, poluante de orice natură, cu risc tehnologic sau incomode prin traficul generat.

Depozitare en gros.

Depozitare de materiale re folosibile.

Comerț en gros.

Comerț en detail în clădiri independente de tip supermarket, hypermarket (big box), mall etc.

Comerț și alimentație publică practicate prin vitrine / ferestre.

Garaje în clădiri provizorii sau permanente independente amplasate în interiorul parcelelor.

Elemente supraterane independente ale infrastructurii tehnico-edilitare dispuse pe spațiul public.

Ansambluri monofuncționale rezidențiale.

Locuire de tip individual.

Construcții provizorii de orice natură.

Instalații tehnologice / utilaje exterioare, montate pe fațada dinspre spațiul public a imobilelor.

Publicitate comercială realizată cu nerespectarea regulamentului de publicitate stradală local, aprobat;

Reparația capitală, restructurarea, amplificarea (mansardarea, etajarea, extinderea în plan) în orice scop a clădirilor provizorii sau parazitare.

Orice utilizări, altele decât cele admise la punctul 1 și punctul 2.

Sunt interzise lucrări de terasament și sistematizare verticală de natură să afecteze amenajările din spațiile publice sau de pe parcelele adiacente. Acestea se pot executa, dacă particularitățile amplasamentului o impun, cu acordul proprietarilor direct afectați;

SECȚIUNEA 3. CONDIȚII DE AMPLASARE, ECHIPARE ȘI CONFIGURARE A CLĂDIRILOR

4. CARACTERISTICILE PARCELELOR: SUPRAFEȚE, FORME, DIMENSIUNI

Se consideră construibile parcelele care îndeplinesc cumulativ următoarele condiții:

- (a) să aibă front la stradă;
- (b) lungimea frontului la stradă să fie de mai mare sau egală cu 15 m;
- (c) adâncimea să fie mai mare decât frontul la stradă;
- (d) suprafața să fie mai mare sau egală cu 600 mp;
- (e) să aibă formă regulată.

Prin excepție, în cazul parcelelor în înțeles urban existente ce nu îndeplinesc condițiile enumerate mai sus, constructibilitatea acestora va putea fi demonstrată prin PUD, cu condiția conformării integrale la prevederile prezentului regulament privind utilizarea funcțională, amplasarea, echiparea și configurarea clădirilor, staționarea autovehiculelor, posibilitățile maxime de ocupare și utilizare a terenurilor.

Se admit operațiuni de comasare a parcelelor, cu condiția ca toate parcelele rezultate să respecte cumulativ următoarele condiții:

- (a) să aibă front la stradă;
- (b) lungimea frontului la stradă să fie mai mică sau egală cu 30 m;
- (c) să aibă formă regulată.

5. AMPLASAREA CLĂDIRILOR FAȚĂ DE ALINIAMENT

Clădirile se vor amplasa în aliniament, în front continuu (închis). Aliniamentul existent se va conserva, cu excepția situațiilor în care prezentul PUG prevede realinierea sau în care la limita între două parcele există un decalaj, caz în care se va proceda la o corecție prin retragerea clădirii mai avansate până la nivelul colțurilor parcelelor adiacente, realizându-se astfel o realiniere locală.

Prin excepție, în situațiile în care frontul deschis constituie o specificitate locală, se va conserva acest mod de construire. Aceste cazuri se vor reglementa prin PUD în care se vor prelua elementele definitorii ale unui studiu care va cuprinde un teritoriu relevant din punct de vedere urbanistic, privind regimul de aliniere.

6. AMPLASAREA CLĂDIRILOR FAȚĂ DE LIMITELE LATERALE ȘI POSTERIOARE ALE PARCELELOR

Conformarea clădirilor pe parcelă va fi determinată de contextul generat de cadrul construit adiacent. Principiul constă în acoperirea calcanelor existente și respectiv contrapunerea de curți în dreptul celor de pe parcelele vecine. Regula se aplică atât pe limitele laterale cât și pe cele posterioare de proprietate. Nu vor fi luate în considerare corpurile de clădire parazitare.

Clădirile se vor dezvolta între limitele laterale ale parcelelor, pe o adâncime de maximum 18 m de la aliniament. Se admite și dezvoltarea în adâncime până la maximum 40 m - de-a lungul uneia sau ambelor laturi sau central, cu condiția ca pe parcela / parcelele învecinate să existe de asemenea calcane, sau ca amplasarea să se facă central. În acest caz se vor aplica tipologii precum « L », « U », « C », « T », « O » etc.

În plus, în cazul parcelelor cu adâncime mai mare de 50 m, în partea posterioară a acestora se pot amplasa corpuri de clădire separate, în regim deschis - independente sau cuplate pe o latură cu cea existentă sau posibil a fi edificată de pe parcela vecină. Pentru aceste corpuri retragerea față de limita laterală de proprietate va fi mai mare sau egală cu jumătate din înălțimea clădirilor, măsurată la cornișa superioară sau atic în punctul cel mai înalt, dar nu mai puțin de 4,50 m, iar față de limita posterioară de proprietate va fi mai mare sau egală cu înălțimea clădirilor, măsurată la cornișa superioară sau atic în punctul cel mai înalt, dar nu mai puțin de 6 m. În aceste situații se va elabora în mod obligatoriu un PUZ și RLU aferent, prin care se va reglementa și edificabilul.

Calcanele vor constitui limite de compartiment de incendiu și vor fi realizate conform normelor specifice.

Dacă adiacent limitelor laterale sau posterioară ale parcelei, imobilul (imobilele) vecin dispune de o curte interioară, pe parcela ce face obiectul reconstrucției / restructurării se va conforma de asemenea o curte dispusă strict în fața celei (celor) vecine, cu lungimea cel puțin egală cu aceasta și cu o retragere față de limita de proprietate de cel puțin jumătate din înălțimea la cornișă dar nu mai puțin de 4,50 m. În plus, în dreptul calcanelor sau a curților de lumină învecinate se pot amplasa curți de lumină cu respectarea

prevederilor Codului Civil, dacă spre acestea nu se deschid spații de locuit sau care adăpostesc activități ce necesită lumină naturală.

Prin excepție, în situațiile în care organizarea spațială / situația existentă impune local deschideri în frontul străzii, pe fiecare din cele două parcele adiacente retragerile față de limita laterală comună va fi mai mare sau egală cu 4,5 m.

În cazul în care parcela se învecinează pe limita posterioară de proprietate cu o UTR destinată locuirii de tip individual, clădirile se vor retrage cu o distanță minim egală cu jumătate din înălțimea acestora, măsurată la cornișa superioară sau la atic în punctul cel mai înalt, dar cu nu mai puțin decât 9 m, cu respectarea prevederilor OMS 119 / 2014;

7. AMPLASAREA CLĂDIRILOR UNELE FAȚĂ DE ALTELE PE ACEEAȘI PARCELĂ

În cazul curților interioare neadiacente limitelor laterale de proprietate, închise pe trei sau patru laturi, între fațadele interioare paralele se va asigura o distanță minimă egală cu înălțimea celei mai înalte, dar nu mai puțin de 6 m (sunt admise configurații în retrageri transversale succesive, cu condiția îndeplinirii la orice nivel a relației menționate).

În cazul coexistenței pe aceeași parcelă a două corpuri de clădire, între fațadele paralele ale acestora se va asigura aceeași relație.

În toate cazurile, se vor respecta prevederile OMS 119 / 2014.

8. CIRCULAȚII ȘI ACCESE

Autorizarea executării construcțiilor este permisă numai dacă există posibilități de acces la drumurile publice, direct, sau private, constituite prin documentații de urbanism aprobate, sau prin servitute.

Se vor prevedea accese pietonale și carosabile de acces la garaje, conform normelor. Configurarea acestora și numărul de accese se va stabili prin documentații de urbanism.

Accesul la drumurile publice se va face, conform avizului și autorizației speciale de construire, eliberate de administratorul acestora - după caz;

Pentru amenajările curților cu rol pietonal și carosabile din interiorul parcelelor se recomandă utilizarea îmbrăcăminților permeabile.

9. STAȚIONAREA AUTOVEHICULELOR

Necesarul de parcaje va fi dimensionat conform *Anexei 2* la prezentul regulament. Atunci când se prevăd funcțiuni diferite în interiorul aceleiași parcele, necesarul de parcaje va fi determinat prin însumarea numărului de parcaje necesar fiecărei funcțiuni în parte.

Staționarea autovehiculelor se va realiza, de regulă, în garaje colective subterane.

Alternativ, se poate asigura staționarea autovehiculelor în clădiri dedicate, situate la o distanță de maximum 250 m de imobil, dacă pentru locurile necesare există un drept real de folosință.

10. ÎNĂLȚIMEA MAXIMĂ ADMISĂ A CLĂDIRILOR

Clădirile se vor alinia la o cornișă situată la înălțimea de 18 m de la nivelul trotuarului. O variație de 0,50 m este admisibilă. În plus se vor aplica cumulativ următoarele criterii limitative:

- (a) pentru clădirile comune înălțimea maximă la cornișă nu va depăși 18 m, iar înălțimea totală (maximă) nu va depăși 22 m, respectiv un regim de înălțime de $(1-3S/D)+P+4+1R$. Ultimul nivel va avea o retragere față de planul fațadei de minimum 1,80 m;
- (b) pentru clădirile de colț se poate admite o înălțime maximă la cornișă ce nu va depăși 25 m, iar înălțimea totală (maximă) nu va depăși 25 m, respectiv un regim de înălțime de $(1-3S/D)+P+5+1R$, $(1-3S/D)+P+6$;
- (c) pentru clădirile cu funcțiuni deosebite și aflate în poziții urbane privilegiate (dominante), prin PUZ se pot stabili regimuri de înălțime mai mari, fără a depăși 28 m în punctul cel mai înalt;
- (d) se admit nivele parțiale (supante, mezanine) cu condiția încadrării în înălțimea la cornișă / totală reglementată;
- (e) înălțimea totală maximă a corpurilor / porțiunilor de clădire situate în interiorul parcelei, în spatele corpurilor de clădire situate către aliniament, va fi de maximum 18 m.

11. ASPECTUL EXTERIOR AL CLĂDIRILOR

Autorizarea executării construcțiilor este permisă numai dacă aspectul lor exterior nu contravine funcțiunii acestora, caracterului zonei (HG 525/1996, Art. 32) așa cum a fost el descris în preambul și peisajului urban.

Autorizarea executării construcțiilor care, prin conformare, volumetrie și aspect exterior, intră în

contradicție cu aspectul general al zonei și depreciază valorile general acceptate ale urbanismului și arhitecturii, este interzisă. (HG 525/1996, Art. 32).

Arhitectura clădirilor va fi de factură modernă și va exprima caracterul programului (imobile cu funcțiune mixtă, implicând uneori locuirea la nivelele superioare). Se interzice realizarea de paștise arhitecturale sau imitarea stilurilor istorice.

Volumetria se va conforma tipologiilor specifice construcției urbane cu cvartale. Fațadele spre spațiile publice vor fi plane și se vor situa în aliniament / aliniere.

Acoperirea clădirilor va fi plată (acoperișuri terasă sau cu pante mai mici de 10%), sau cu șarpantă, funcție de contextul urban local.

Raportul plin-gol va fi în concordanță cu caracterul arhitectural impus de profilul funcțional.

Pentru a determina un imagine urbană unitară se vor utiliza de o manieră limitativă materialele de finisaj specifice zonei – tencuieli lise pentru fațade, placaje din piatră pentru fațade, socluri și alte elemente arhitecturale, confecții metalice din oțel vopsit.

Culorile vor fi pastelate, deschise, apropiate de cele naturale. Se interzice folosirea culorilor saturate, stridente, închise la toate elementele construcției.

Firmele comerciale / necomerciale și vitrinele vor respecta reglementările cuprinse în Anexa 3 la prezentul regulament.

12. CONDIȚII DE ECHIPARE EDILITARĂ ȘI EVACUAREA DEȘEURILOR

Zona e echipată edilitar complet.

Toate clădirile se vor racorda pentru asigurarea utilităților necesare la rețelele edilitare publice.

Se interzice conducerea apelor meteorice spre domeniul public sau parcelele vecine.

Firidele de branșament și contorizare vor fi integrate în clădiri.

Se interzice dispunerea aeriană a cablurilor de orice fel (electrice, telefonice, CATV etc).

Fiecare parcelă va dispune de un spațiu interior parcelei (eventual integrat în clădire) destinat colectării deșeurilor menajere, accesibil din spațiul public.

13. SPAȚII LIBERE ȘI SPAȚII PLANTATE

Pe ansamblul unei parcele, spațiile verzi organizate pe solul natural vor ocupa minimum 25% în cazul parcelelor comune și minimum 15% în cazul parcelelor de colț și vor cuprinde exclusiv vegetație (joasă, medie și înaltă). În cazul în care se prevăd garaje/parcaje subterane care depășesc amprenta clădirii, 50% din spațiile verzi reglementate se vor putea dispune la partea superioară a acestora.

Prin excepție, pe parcelele ce includ clădiri supraterane cu garaje / parcaje colective cu acces public, având minim 40% din suprafața construită desfășurată destinată acestora, spațiile verzi organizate pe solul natural vor ocupa minim 5% din suprafața totală.

Eliminarea arborilor maturi este interzisă, cu excepția situațiilor în care aceștia reprezintă un pericol iminent pentru siguranța persoanelor sau a bunurilor sau care împiedică realizarea construcțiilor autorizate.

Se recomandă ca, în interiorul cvartalelor, mai ales în cazul în care locuirea e prezentă, spațiul neconstruit să fie utilizat pe principiul contractului de curte comună (spațiul neconstruit să fie folosit în comun, mai ales în scop rezidențial).

14. ÎMPREJMUIRI

Ca regulă generală, având în vedere structura spațială reglementată, spre spațiul public nu se vor realiza împrejmuiri.

În cazuri particulare, când se impune realizarea de împrejmuiri spre spațiul public, acestea vor avea un soclu opac cu înălțimea maximă de 80 cm și o parte transparentă, realizată din grilaj metalic sau într-un sistem similar care permite vizibilitatea în ambele direcții și pătrunderea vegetației. Înălțimea maximă a împrejmuirilor va fi de 2,5 m. Împrejmuirile vor putea fi dublate de garduri vii.

Împrejmuirile spre parcelele vecine vor avea maximum 2,5 m înălțime și vor fi de tip opac.

Porțile împrejmuirilor situate în aliniament se vor deschide fără a afecta spațiul public, spre interiorul parcelei.

SECȚIUNEA 4. POSIBILITĂȚI MAXIME DE OCUPARE ȘI UTILIZARE A TERENULUI

15. PROCENT MAXIM DE OCUPARE A TERENULUI (POT)

Pentru parcelele comune:

POT maxim = 50%

Pentru nivelele cu destinație de locuire AC maximă = 40% x St (suprafața terenului)

Pentru parcelele de colț:

POT maxim = 70%

Pentru nivelele cu destinație de locuire AC maximă = $50\% \times St$ (suprafața terenului)

Pentru parcele ce includ clădiri cu garaje/parcaje colective supraterane cu acces public, în care cel puțin 40% din suprafața construită desfășurată supraterană este destinată acestora:

POT maxim = 85%

Această reglementare se va aplica și în cazul extinderii clădirilor existente sau al adăugării de noi corpuri de clădire, calculul făcându-se în mod obligatoriu pe întreaga parcelă, în înțeles urbanistic.

În cazul în care parcela este parțial grevată de o servitute de utilitate publică (servitute de realiniere etc), porțiunea de teren implicată va fi transferată înainte de emiterea Autorizației de Construire.

Alternativ, la cererea proprietarilor, suprafața afectată de servitutea de utilitate publică va putea trece cu titlu gratuit în proprietate publică.

16. COEFICIENT MAXIM DE UTILIZARE A TERENULUI (CUT)

Pentru parcelele comune:

CUT Maxim = 2.4

Pentru parcelele de colț:

CUT maxim = 3,3

Pentru parcele ce includ clădiri cu garaje/parcaje colective supraterane cu acces public, în care cel puțin 40% din suprafața construită desfășurată supraterană este destinată acestora:

CUT maxim = 4,5

Această reglementare se va aplica și în cazul extinderii, mansardării, supraetajării clădirilor existente sau al adăugării de noi corpuri de clădire, calculul făcându-se în mod obligatoriu pe întreaga parcelă, în înțeles urbanistic. În cazul mansardărilor, pentru suprafața nivelului (SN) mansardei (se va lua în calcul numai porțiunea cu h liber $\geq 1,40$ m.

În cazul în care parcela este parțial grevată de o servitute de utilitate publică (servitute de realiniere etc), porțiunea de teren implicată va fi transferată înainte de emiterea Autorizației de Construire.

Alternativ, la cererea proprietarilor, suprafața afectată de servitutea de utilitate publică va putea trece cu titlu gratuit în proprietate publică.

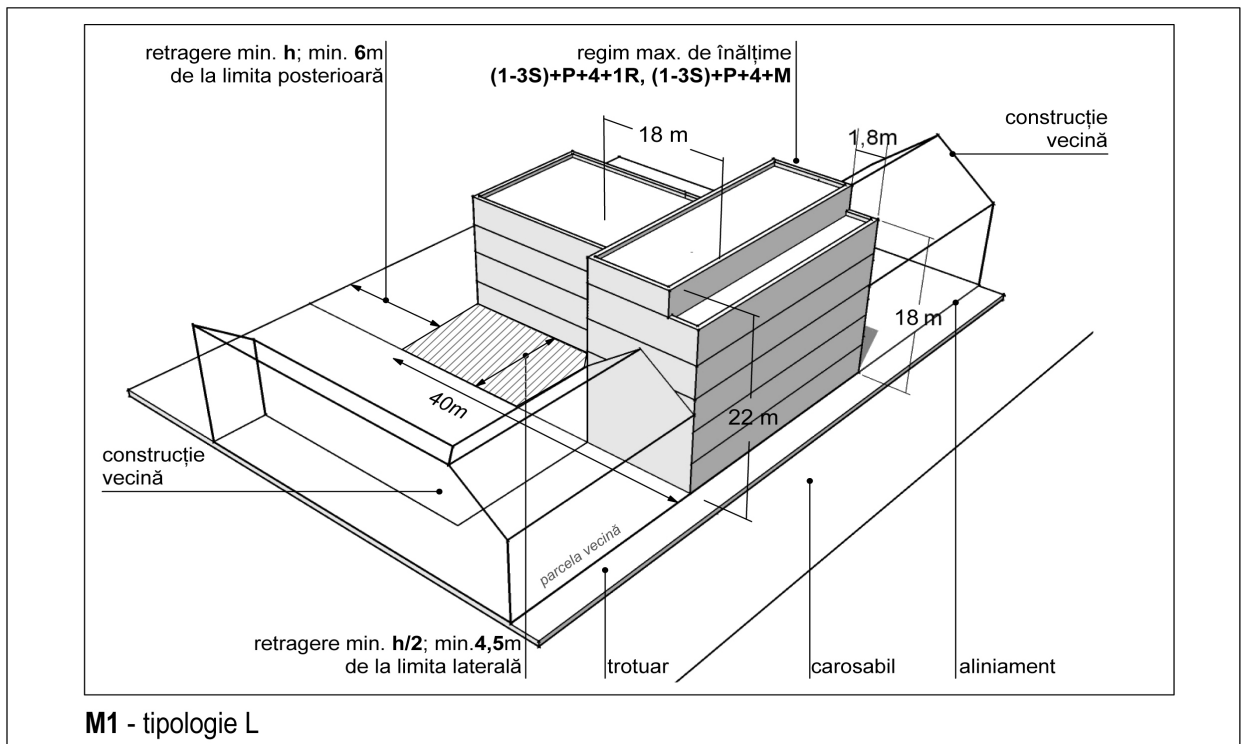
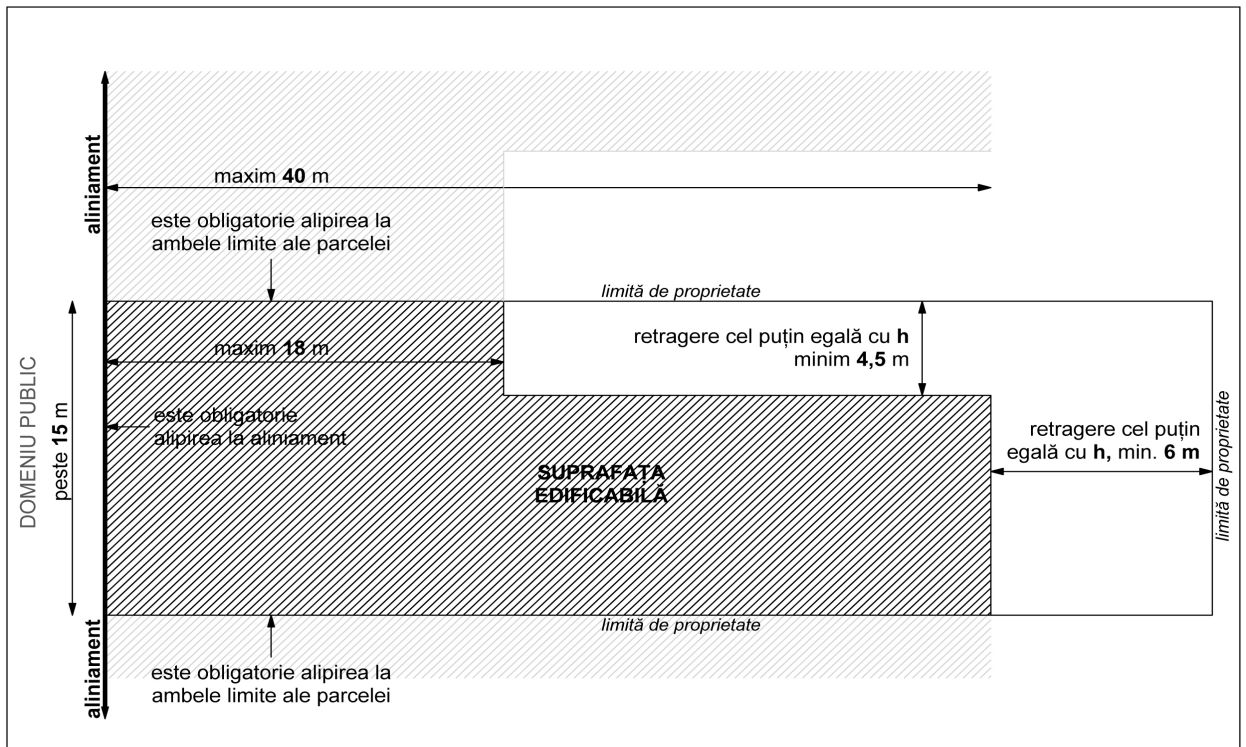

M1 - tipologie L

ilustrațiile sunt orientative, privind regulile de amplasare pe parcelă și înălțimea clădirilor

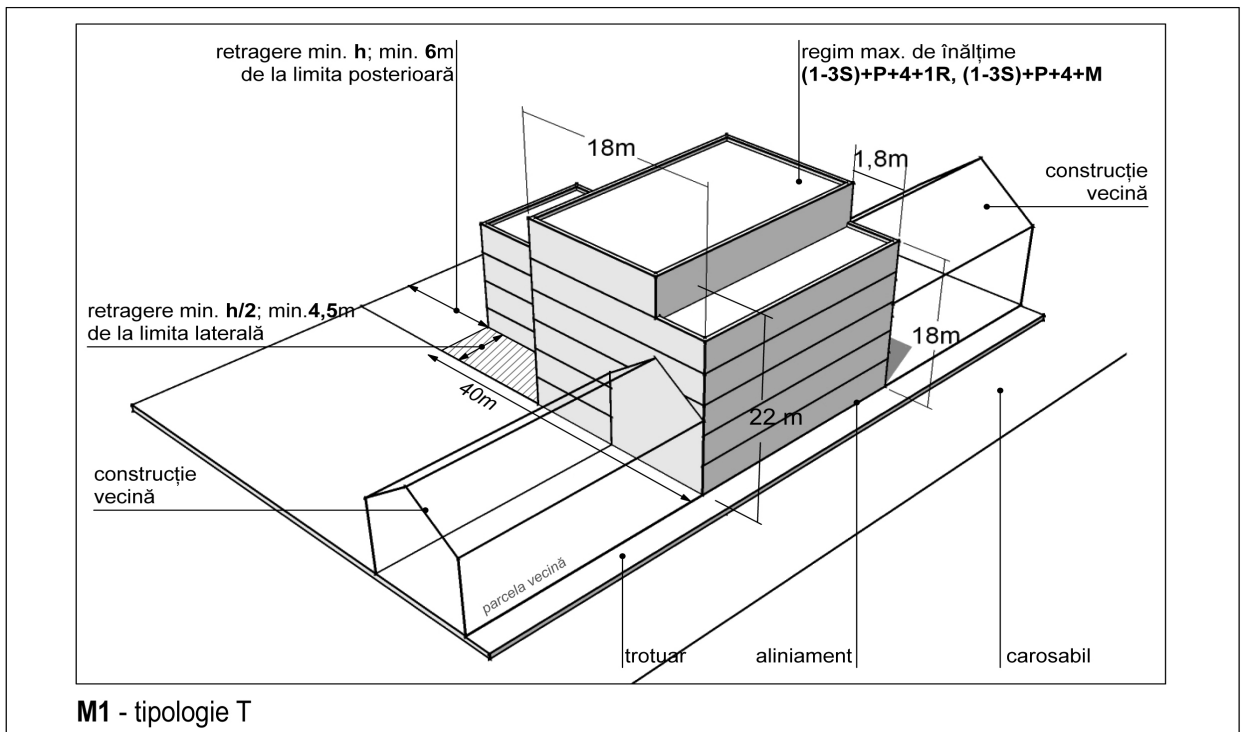
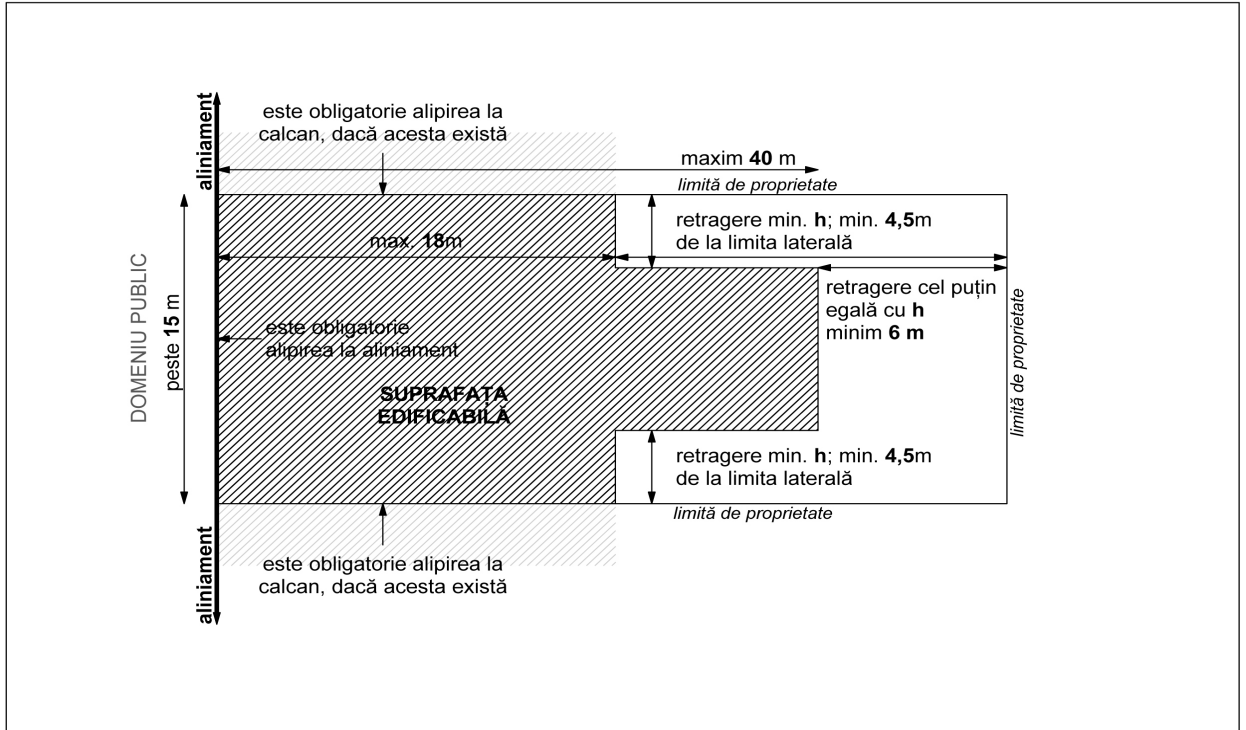

ilustrațiile sunt orientative, privind regulile de amplasare pe parcelă și înălțimea clădirilor